

# Verbesserung des Baubewilligungsverfahrens (VBBV) & Helpline

Vorstellung der Projekte Verbesserung des Baubewilligungsverfahrens  
und Helpline an der Generalversammlung ZaWoNet vom 22. März 2016

Ulrich B. Mayer, Direktor Amt für Baubewilligungen

Jürg Hellrigl, Abteilungsleiter Dienste Amt für Baubewilligungen

# Effiziente Baubewilligungsverfahren für eine wachsende Stadt









# Verbesserung des Baubewilligungsverfahrens (VBBV)



# Projekt VBBV

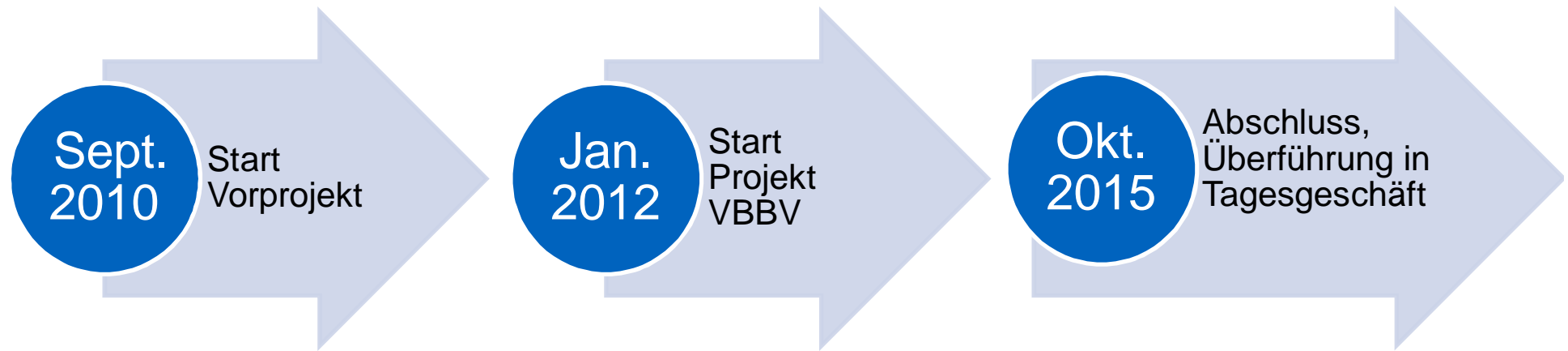

# Baubewilligungsverfahren Stadt Zürich

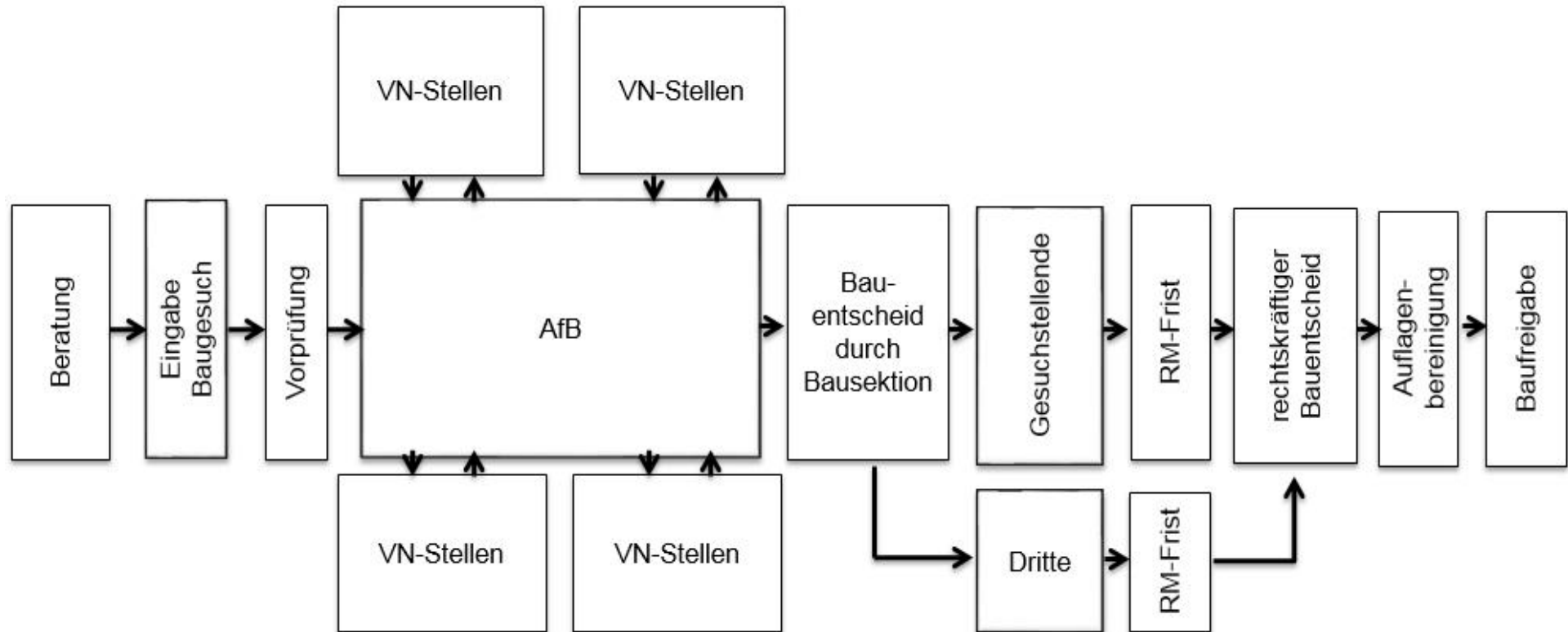

# Projekt VBBV

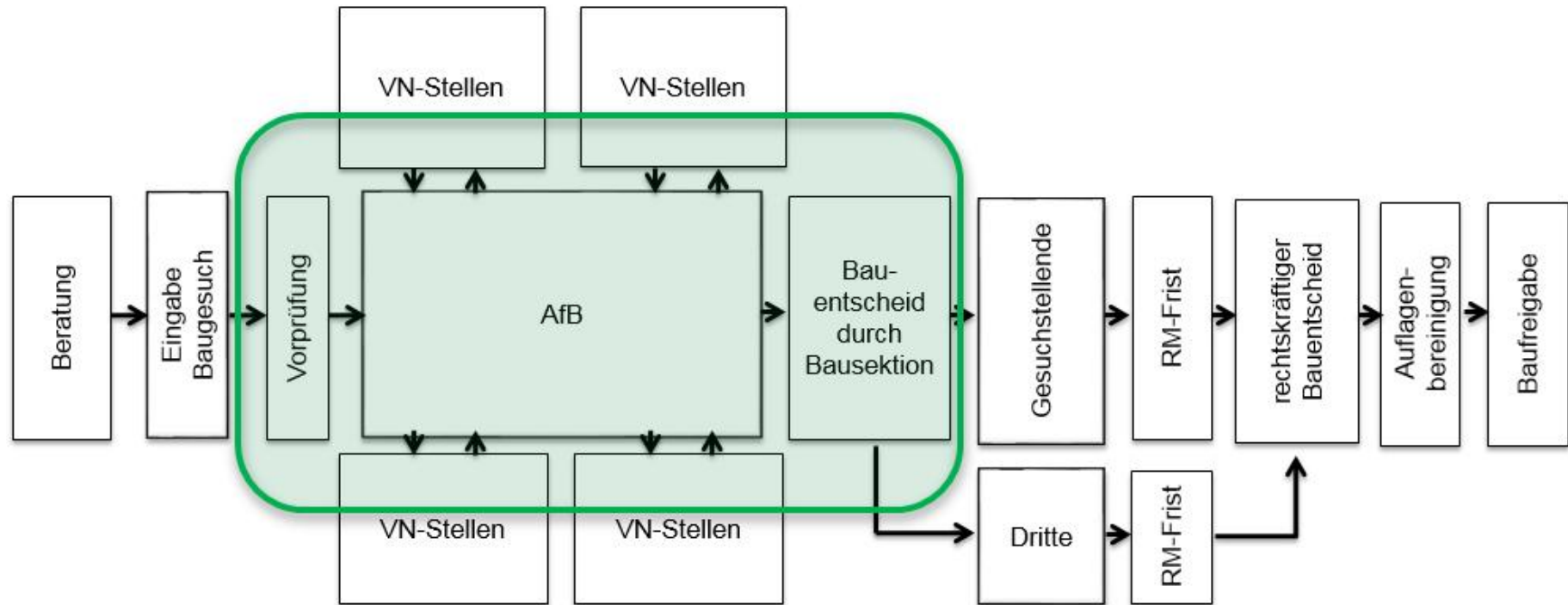

## Beteiligte Vernehmlassungsstellen:

- GUD: Umwelt- und Gesundheitsschutz (UGZ)
- HBD: Amt für Städtebau (AfS)
- TED: Dienstabteilung Verkehr (DAV); Entsorgung und Recycling (ERZ); Grün Stadt Zürich (GSZ); Tiefbauamt (TAZ)
- PD: Schutz & Rettung (SRZ)



# Wichtigste Massnahmen

- 1 Analysen & Grundlagenarbeit
- 2 Leistungsvereinbarungen & Controlling
- 3 bessere IT-Systeme
- 4 Kreisarchitekt/Innen gestärkt
- 5 weniger Baugesuche

# Wichtigste Verbesserungen für Gesuchstellende

- 1 einfacher
- 2 schlanker & transparenter
- 3 Bauentscheide stärker abgestützt
- 4 weniger Gesuche
- 5 schneller

# SECO-Bericht 2015

Staatssekretariat für Wirtschaft SECO

---

## Effizienz von Planungs- und Bauverfahren sowie den damit einhergehenden Rechtsmitteln

---

Schlussbericht

1. Juni 2015

## SECO-Bericht 2015: Forderungen frühzeitig erfüllt

«**Verbesserungen** lassen sich grösstenteils nur **durch vertiefte Analysen der internen Abläufe** und der spezifischen Effizienzhemmnisse erreichen.»

«Nebst den punktuellen Verfahrensoptimierungen lassen sich [...] zwei grosse Baustellen identifizieren: Die Harmonisierung der Verfahren [...] unter den Kantonen und innerhalb der Kantone sowie die **Modernisierung der Verfahren durch Nutzung von elektronischen Plattformen.**»



# Projekt VBBV

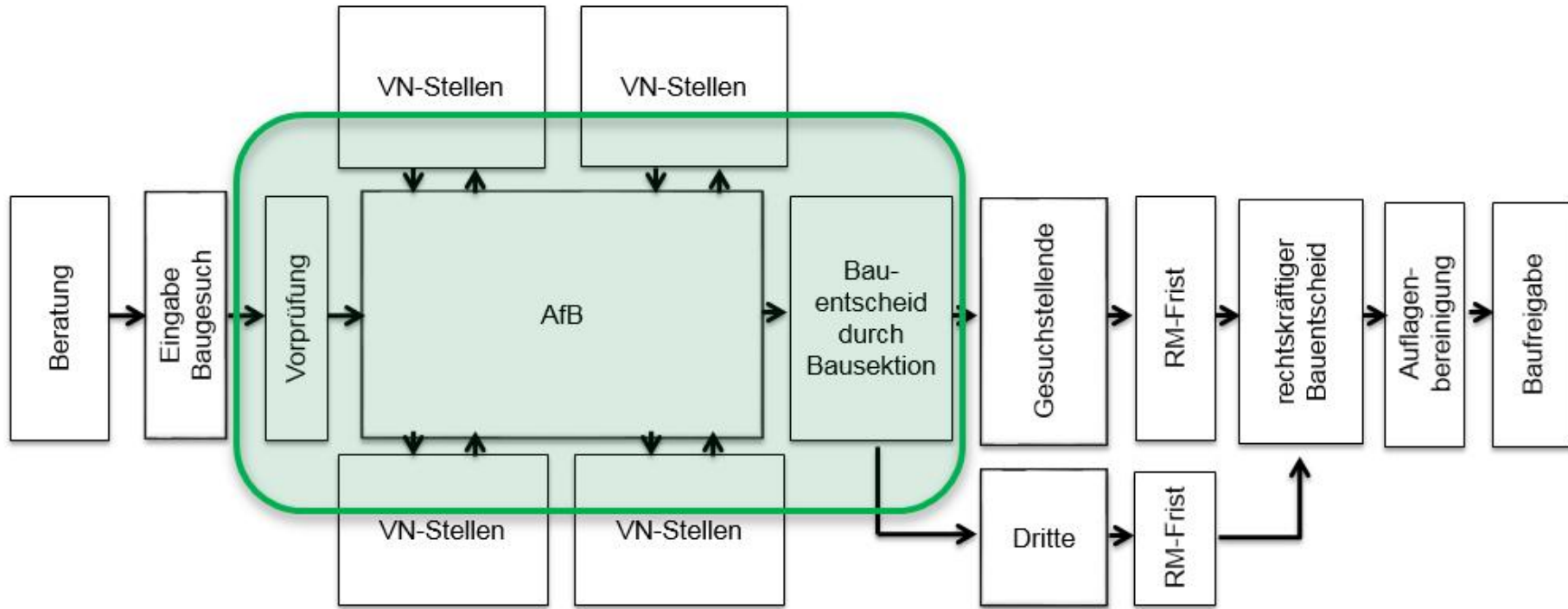

## Beteiligte Vernehmlassungsstellen:

- GUD: Umwelt- und Gesundheitsschutz (UGZ)
- HBD: Amt für Städtebau (AfS)
- TED: Dienstabteilung Verkehr (DAV); Entsorgung und Recycling (ERZ); Grün Stadt Zürich (GSZ); Tiefbauamt (TAZ)
- PD: Schutz & Rettung (SRZ)

# Helpline für Bauherrschaft

Anlaufstelle bei Schwierigkeiten mit Auflagenerfüllung **nach rechtskräftigem Bauentscheid**

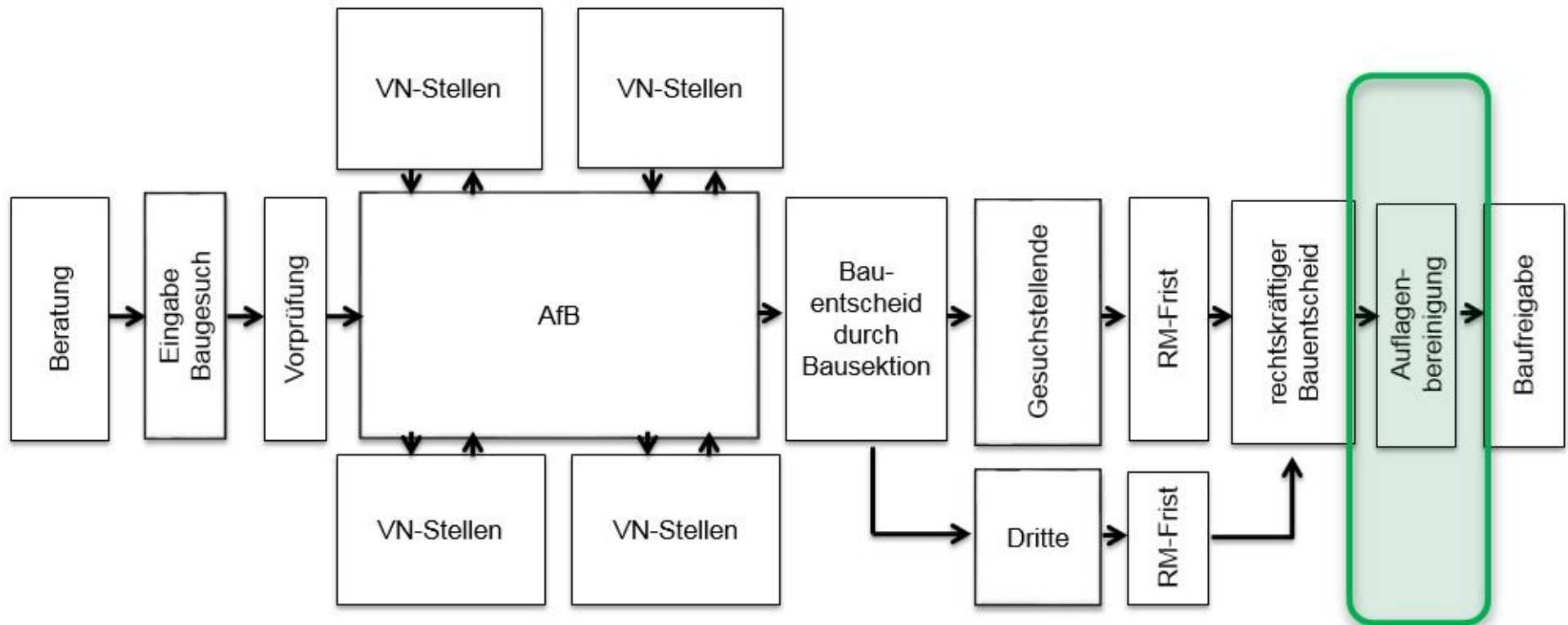

## Volksinitiative

### «Ombudsstelle gegen Willkür in Bausachen»

- Folgen: mehr Bürokratie, Kosten & Verzögerungen
- Stadtrat lehnt Initiative ab
- aber: konstruktive Diskussion entstanden

## Helpline: die neue Anlaufstelle in Bausachen





# Vorteile der Helpline für Bauherrschaft

- 1 schnell
- 2 unbürokratisch
- 3 transparent

## Helpline: die neue Anlaufstelle in Bausachen



